

車両情報				
車名	初年度登録	型式	形状	車台番号
三菱ふそう	平成24年9月	TKG-FEB20	シャーシ	FEB20-505057
走行	馬力	シフト	ブレーキ	ボディ内寸
402,449km	130PS/96KW	A/T デュオニック 5速	ハキューム	長: mm 幅: mm 高: mm 門高: mm

●: 良好 ○: 通常走行問題なし △: 要修理 /: 装備無し ※あくまでも当社判断基準によるものです

エンジン		電装関係		キャビン	
点検項目	結果	点検項目	結果	点検項目	結果
異音	点検不可	エアコン	点検不可	シート	○ へたり、擦れ
オイル混入	◎	スターター	点検不可	ヘッドライト	◎ ハロゲン
オイル漏れ	◎	オルタネーター	点検不可	ウィンカー	△ テールランプ外れ
水混入	◎	P/W (運転席)	△ ガラス外れてる	ワイパー	◎
水漏れ	点検不可 部品外れてる	P/W (助手席)	◎	ミラー	○ 鏡面劣化
燃料漏れ	◎	坂道発進装置	/	走行関係	
排気	点検不可	異常ランプ	点検不可	点検項目	結果
マフラー	◎	オーディオ	◎	リーフサス	◎
ターボ	点検不可	バックカメラ	/	エアサス	/
冷却水吹返	点検不可	電格ミラー	/	パワステ	点検不可
ミッション		ETC	/	ハンドル	○ 擦れ
点検項目	結果	タコグラフ	/	燃料タンク	◎ スチール 100L
ギア鳴き	点検不可	上物仕様		デフ	
ギア抜け	点検不可	点検項目	結果	点検項目	結果
クラッチ	/	床材質	/	異音	点検不可
異音	点検不可			オイル漏れ	◎
オイル漏れ	◎			デフロック	/
リターダ	/				

特記事項 エンジン始動不可
エンジンまわり外れてる部品あり
記録簿 有 ()

タイヤ残量				タイヤサイズ			
単位: mm							
6	8	—	—	195/85R15	195/85R15	—	—
5	7	4	3	195/85R15	195/85R15	195/85R15	195/85R15
—	—	—	—	—	—	—	—
スペア	—	—	—	スペア	—	—	—
素材: スチール				備考:			

上物仕様			
上物名	メーカー	型式「製造番号」	年式
【備考】			
【備考】			
【備考】			

外装状態			
キャブコーション	フレーム番号	フレームのさび	飛石
有	確認済	小	点傷有

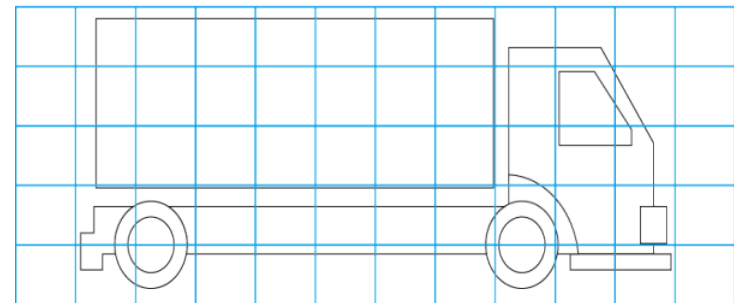
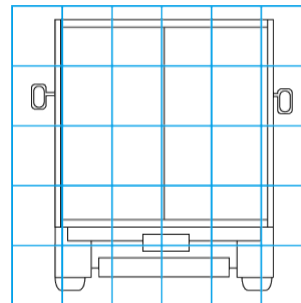
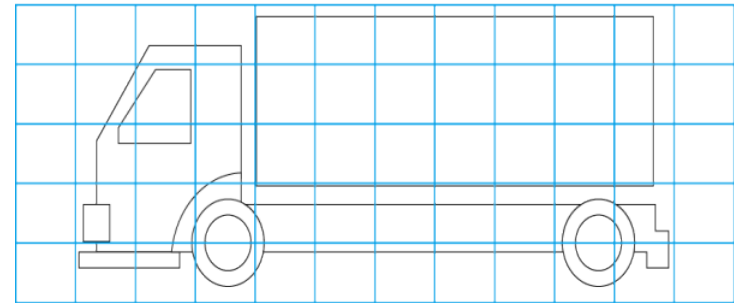
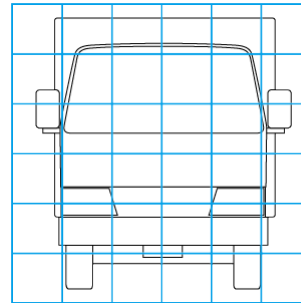

【外装】					【ボデー内】					
外装キズ	外装へこみ	うき	曲がり	サビ	補修跡	割れ	庫内キズ	庫内へこみ	庫内穴あき	床汚れ